

Diagramma di selezione

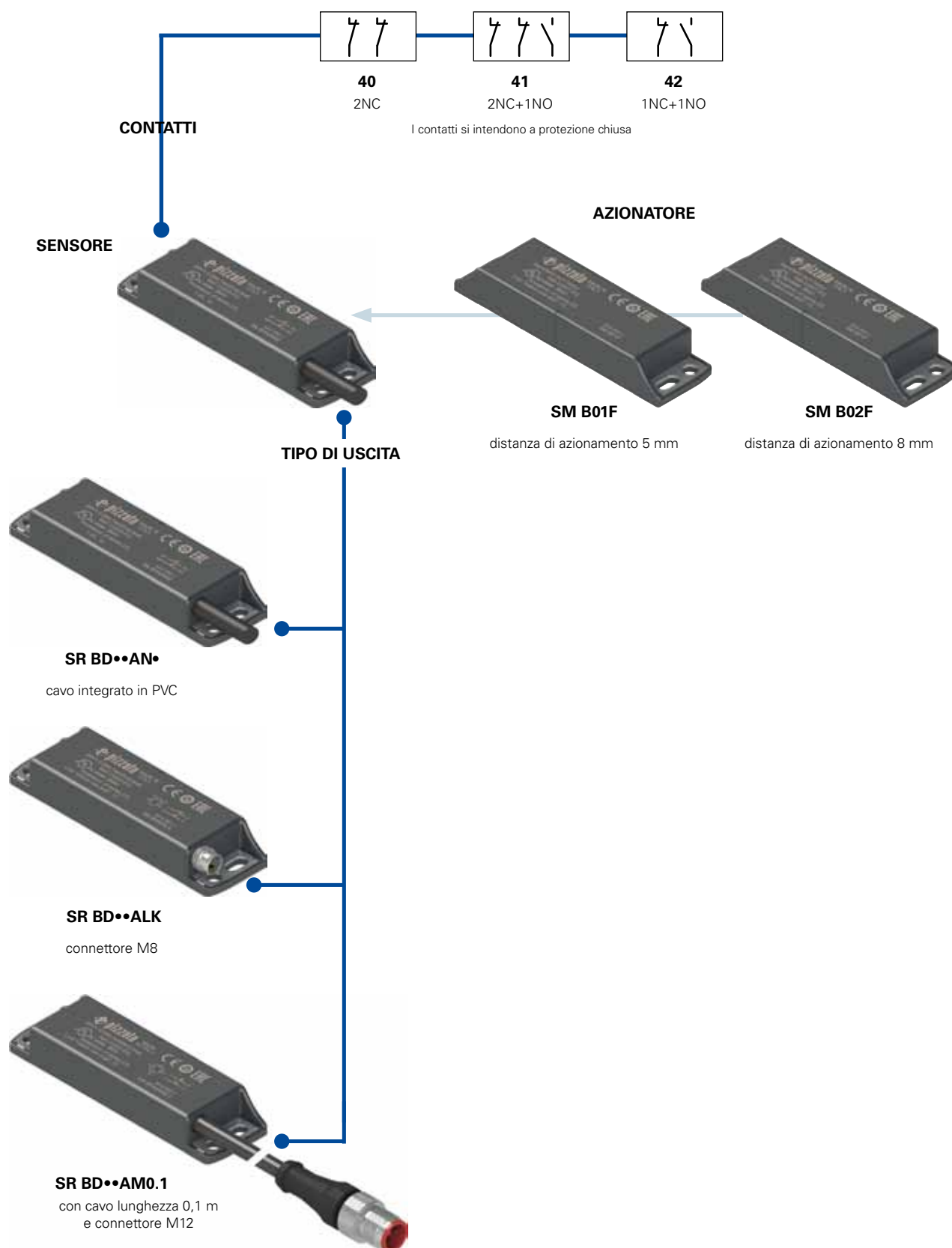

● opzione del prodotto
 ➔ accessorio venduto separatamente



Caratteristiche principali

- Azionamento senza contatto meccanico
- Piastrine di fissaggio in acciaio inox
- Contatti d'uscita: 2NC, 1NO+2NC o 1NO+1NC
- Non sensibile allo sporco
- Grado di protezione IP67 e IP69K
- Azionatore codificato
- Custodia in tecnopolimero
- Versioni con connettore M8 o M12

Marcature e marchi di qualità:



Omologazione UL: E131787
 Omologazione TÜV SÜD: Z10 10 09 75157 001
 Omologazione EAC: RU C-IT ДМ94.В.01024

Conformi ai requisiti richiesti da:

Direttiva Bassa Tensione 2006/95/CE
 Direttiva Macchine 2006/42/CE
 Direttiva EMC 2004/108/CE.

Caratteristiche tecniche

Custodia

Custodia in tecnopolimero rinforzato con fibra di vetro, autoestinguente.
 Versioni con cavo integrato 4 x 0,25 mm² o 6 x 0,25 mm², lunghezza 2 m, altre lunghezze a richiesta.

Versioni con connettore M8

Versioni con cavo lunghezza 0,1 m e connettore M12

Grado di protezione:

IP67 secondo EN 60529

IP69K secondo ISO 20653

(Proteggere i cavi da getti diretti ad alta pressione e temperatura)

Generali

Per applicazioni di sicurezza fino a:

SIL 3 secondo EN 62061

Interblocco senza contatto, codificato:

PL e secondo EN ISO 13849-1

Livello di codifica:

tipo 4 secondo EN ISO 14119

Parametri di sicurezza:

basso secondo EN ISO14119

B_{10d}:

20.000.000 (con moduli di sicurezza Pizzato Elettrica compatibili)

400.000 (a massimo carico: DC12 24V 250mA)

Durata di utilizzo:

20 anni

Temperatura ambiente:

da -25°C a +80°C

Tenuta alle vibrazioni:

10 gn (10...150 Hz) secondo IEC 60068-2-6

Tenuta agli urti:

30 gn; 11 ms secondo EN 60068-2-27

Grado d'inquinamento

3

Coppia di serraggio viti:

da 0,8 a 2 Nm

Conformità alle norme:

IEC 60947-1, EN 60947-1, IEC 60947-5-1, EN 60947-5-1, EN 60947-5-2, EN 60947-5-3 (in collegamento con modulo di sicurezza), EN ISO 14119, EN ISO 12100, EN ISO 13849-1, EN ISO 13849-2, IEC 60204-1, EN 60204-1, IEC 60529, EN 60529, ISO 20653, UL 508, CSA 22.2 No.14 .

Omologazioni:

UL 508, CSA 22.2 No.14 , EN ISO 13849-1, EN 60947-5-3, EN 50178, EN 61508-1, EN 61508-2, EN 61508-4, IEC 62061, EN 60947-1.

Caratteristiche d'azionamento

Distanza d'intervento assicurata Sao

5 mm con azionatore SM B01F

Distanza di rilascio assicurata Sar

15 mm con azionatore SM B01F

Distanza d'intervento assicurata Sao

8 mm con azionatore SM B02F

Distanza di rilascio assicurata Sar

20 mm con azionatore SM B02F

Precisione della ripetibilità

≤ 10%

Frequenza di commutazione

fino a 150 Hz

Distanza tra due sensori

Min. 50 mm

Caratteristiche elettriche

Tensione nominale di isolamento Ui:

120 Vac (con cavo)

60 Vac / 75 Vdc (con connettore M8)

120 Vac (con connettore M12 a 4 poli)

30 Vac / 36 Vdc (con connettore M12 a 8 poli)

Tensione di tenuta ad impulso nominale (U_{imp}):

6 kV

1,5 kV (con connettore)

Corrente termica I_{th}:

0,25 A

Carico massimo commutabile:

6 W (carico resistivo)

Tensione nominale d'impiego U_e:

24 Vac/dc

Corrente nominale d'impiego I_e:

0,25 A (carico resistivo)

Fusibile di protezione:

0,25 A tipo F

Durata elettrica:

1 milione di cicli di operazioni

Connessione con moduli di sicurezza con funzione di protezione delle persone:

Connessione con moduli di sicurezza CS AR-01●●●●; CS AR-02●●●●; CS AR-04●●●●; CS AR-05●●●●; CS AR-06●●●●; CS AR-08●●●●; CS AR-46●024; CS AR-91●●●●; CS AT-0●●●●●; CS AT-1●●●●●; CS AT-3●●●●●; CS FS-5●●●●●; CS MF●●●●●●●; CS MP●●●●●●●.

Il sensore collegato al modulo di sicurezza può essere classificato come dispositivo per circuito di comando fino a PDF-M (EN 60947-5-3). Il sistema può essere utilizzato in circuiti di sicurezza fino alla PLe / SIL 3 / categoria 4 secondo EN ISO 13849-1.

Caratteristiche omologate da UL

Categorie d'impiego: 24 Vdc, 0,25 A (carico resistivo).

Caratteristiche della custodia tipo 1, 4X "indoor use only", 12.

Accessory for series CS.

Conformità alla norma: UL 508, CSA 22.2 No.14

Contattate il nostro ufficio tecnico per l'elenco dei prodotti omologati.

Caratteristiche omologate da TÜV SÜD

Tensione di alimentazione: 24 Vac/dc

Corrente nominale d'impiego (max): 0,25 A

Temperatura ambiente: -25 °C ... + 80°C

Grado di protezione: IP67

PL, categoria: PL e, Categoria 4 con CS AR-08

Conformità alle norme: 2006/42/EEC Machine Directive, EN ISO 13849-1:2008, EN 60947-5-3/A1:2005, EN 50178:1997, EN 61508-1:1998 (SIL 1-3), EN 61508-2:2000 (SIL 1-3), EN 61508-4:1998 (SIL 1-3), IEC 62061:2005 (SIL CL 3), EN 60947-1

Contattate il nostro ufficio tecnico per l'elenco dei prodotti omologati.



Descrizione



I sensori magnetici codificati sono dispositivi adatti al controllo di protezioni e ripari di macchine senza inerzia che abbinati ad un apposito modulo di sicurezza sono in grado di creare un sistema con categoria di sicurezza fino a SIL 3 secondo EN 62061, fino a PLe secondo EN ISO 13849-1 e fino a categoria 4 secondo EN ISO 13849-1. Questi prodotti sono composti da un sensore di rilevamento del campo magnetico che viene collegato alla struttura della macchina e da un attuatore magnetico codificato da collegare al riparo mobile. Quando sensore ed attuatore vengono avvicinati (riparo chiuso) il sensore riconosce l'attuatore e provvede ad azionare dei contatti elettrici. Il sensore è costruito in modo tale da attivarsi solo in presenza del corretto attuatore codificato e non mediante un comune magnete.

Insensibilità allo sporco

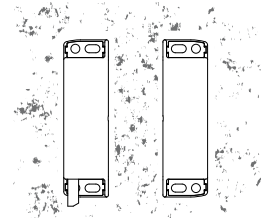

I sensori magnetici sono totalmente sigillati e mantengono inalterate le loro caratteristiche di sicurezza anche in presenza di sporcizia o sedimenti (purché non di materiale ferromagnetico). Questa caratteristica, unita alla forma senza recessi, li rende particolarmente adatti all'impiego nel settore agroalimentare.

Piastrine di fissaggio in acciaio inox

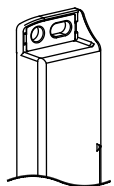

Per evitare che il fissaggio su superfici non perfettamente piane possa portare al danneggiamento delle asole di fissaggio, i sensori magnetici codificati sono dotati di piastrine di fissaggio in acciaio inox. Anche in presenza di superfici di fissaggio corrette, questa soluzione rende il sensore più robusto alle sollecitazioni meccaniche.

Viti di sicurezza per azionatori

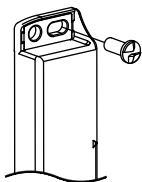

Come prescritto dalla norma EN ISO 14119 l'azionatore deve essere fissato al telaio della porta in modo inamovibile. A questo scopo sono disponibili viti di sicurezza a testa bombata, con impronta one-way. Con questo tipo di viti gli azionatori non possono essere tolti o manomessi mediante attrezzature di uso comune. Vedi accessori a pagina 295.

Marcatura laser



Tutti i dispositivi vengono marcati in modo indelebile, tramite un sistema laser dedicato che rende la marcatura adatta anche agli ambienti estremi. Grazie a questo sistema che non utilizza etichette, si previene la perdita dei dati di targa e si ottiene una maggiore resistenza della marcatura nel tempo.

Moduli di sicurezza compatibili

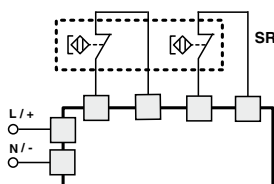

Questi sensori magnetici sono stati verificati e testati per il funzionamento con gli appositi moduli di sicurezza (vedi elenco). Impiegando soluzioni complete e testate il cliente ha la certezza di non avere incompatibilità di tipo

elettrico tra sensore e modulo di sicurezza ed una garanzia di affidabilità più elevata.

Sensori	Moduli di sicurezza abbinabili	Contatti in uscita dei moduli di sicurezza	
		Contatti istantanei	Contatti ritardati
SR BD40A●● SR BD41A●● SR BD42A●● ^a	CS AR-01●●●● ^b	2NO+1NC	/
	CS AR-02●●●● ^b	3NO	/
	CS AR-04●●●● ^b	3NO+1NC	/
	CS AR-05●●●●	3NO+1NC	/
	CS AR-06●●●●	3NO+1NC	/
	CS AR-08●●●●	2NO	/
	CS AR-46●024	1NO	/
	CS AR-91●●●●	2NO+1PNP	/
	CS AT-0●●●●	2NO+1NO	2NO
	CS AT-1●●●●	3NO	2NO
	CS AT-3●●●●	2NO	1NO
	CS FS-5●●●●	1NO+1NC+1CO	/
CS MP●●●●●●	vedi pagina 243	vedi pagina 243	
CS MF●●●●●●	vedi pagina 271	vedi pagina 271	

^a Abbinabile solo a CS MF202●●-P4 (pagina 276) e CS MP●●●●●●.

^b Abbinabile solo con moduli aventi lotto di produzione successivo al 04/2014.

Per le caratteristiche dei moduli di sicurezza vedere a pagina 181.

Ampia zona di azionamento

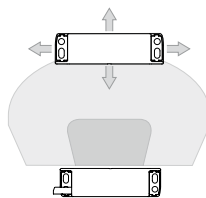

Per le loro caratteristiche intrinseche i sensori magnetici sono dotati di un'ampia zona di azionamento che li rende apprezzati nell'impiego su protezioni imprecise o su protezioni che nel tempo possono cambiare le loro caratteristiche meccaniche.

In questo tipo di sensori le distanze di azionamento possono variare a seconda del verso di spostamento dell'azionatore rispetto al sensore.

Azionamento da più direzioni

I sensori magnetici codificati sono stati studiati per poter essere azionati dal rispettivo azionatore da più direzioni. Il cliente ha così la massima flessibilità nel posizionamento dei dispositivi lungo i perimetri delle protezioni.

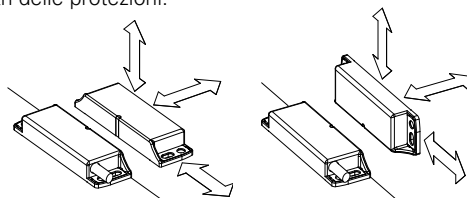

Grado di protezione IP67 e IP69K

IP69K
IP67

Progettati per essere impiegati anche nelle situazioni ambientali più gravose, questi dispositivi superano il test di immersione IP67 secondo IEC 60529. Possono quindi essere utilizzati in tutti gli ambienti dove è richiesto il massimo grado di protezione

dell'involucro. Particolari accorgimenti permettono inoltre ai dispositivi di essere utilizzati anche in macchinari che vengono sottoposti a lavaggi con getti d'acqua calda ad alta pressione. Infatti questi dispositivi superano il test IP69K secondo ISO 20653 con getti d'acqua a 100 atmosfere ad 80°C di temperatura.

Collegamento in serie di più sensori ed interruttori

I sensori magnetici codificati possono essere connessi in serie a piacere con l'unica limitazione che la resistenza complessiva data dai sensori e del relativo cablaggio non deve superare il valore massimo ammesso del modulo che tipicamente è pari a 50 ohm (vedi caratteristiche del modulo). Si tratta di un valore molto elevato che, in condizioni di cablaggio normale, consente l'impiego di decine di sensori senza problemi. E' anche possibile realizzare soluzioni circuitali miste collegando sensori magnetici codificati in serie ad interruttori di sicurezza, con l'unica limitazione della suddetta resistenza elettrica massima.

Si ricorda che la connessione in serie di due o più sensori codificati diminuisce la capacità di autosorveglianza del sistema che diviene in categoria 3 secondo EN ISO 13849-1.

Si consiglia di utilizzare moduli di sicurezza di Pizzato Elettrica.

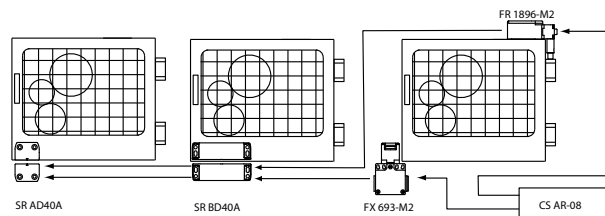

Collegamento con moduli di sicurezza

Collegamento con i moduli di sicurezza CS AR-05 o CS AR-06

Configurazione ingressi con start manuale (CS AR-05) e start controllato (CS AR-06)

2 canali

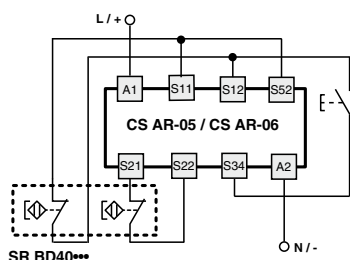

Collegamento con il modulo di sicurezza CS AR-08 o CS AT

Configurazione ingressi con start manuale

2 canali

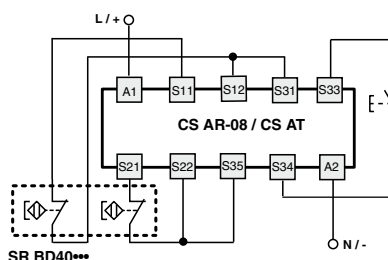

Per le caratteristiche dei moduli di sicurezza vedere a pagina 181.

Collegamenti interni con cavo

I contatti si intendono a protezione chiusa

Con cavo (2NC)

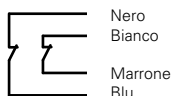

Con cavo (1NC+1NO)

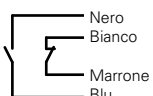

Con cavo (2NC+1NO)



Collegamenti interni con connettore

I contatti si intendono a protezione chiusa

Con connettore M12 (2NC+1NO)

Con connettore M12 (2NC)

Con connettore M12 (1NC+1NO)

Con connettore M8 (2NC)

Con connettore M8 (1NC+1NO)

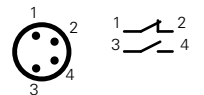
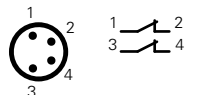
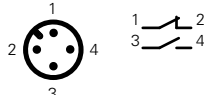
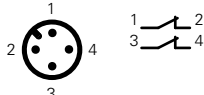
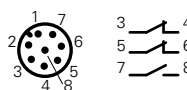

Connettori femmina Vedere pagina 287

Distanze d'intervento SR BD.....-B01F

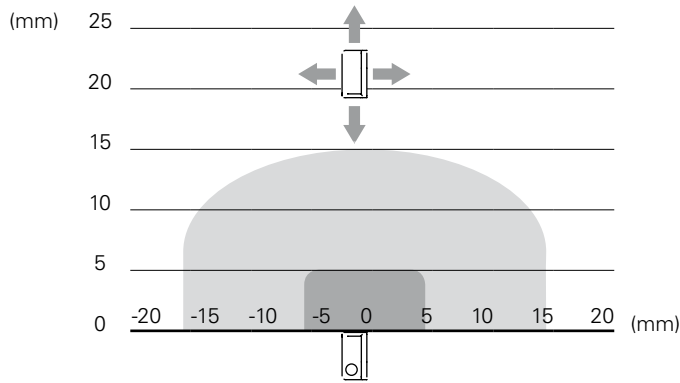
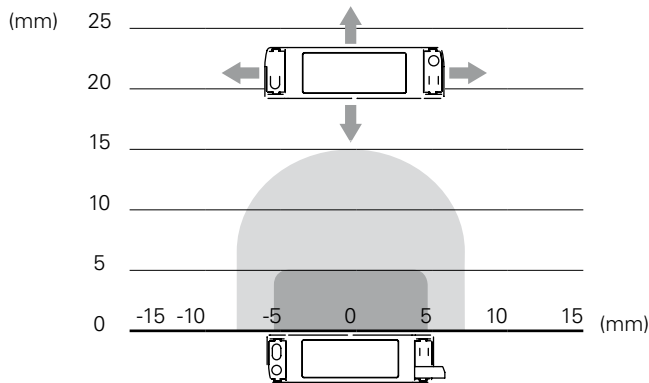

Distanze d'intervento SR BD.....-B02F

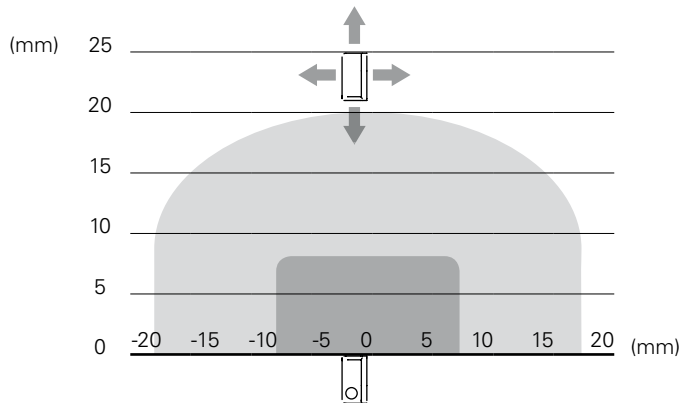
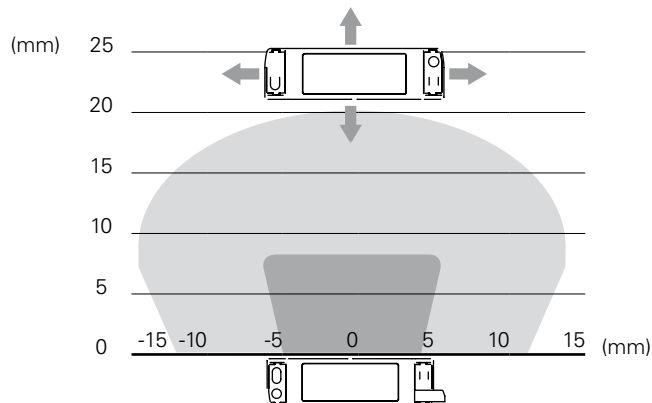

Legenda:

■ Distanza d'intervento assicurata Sao

■ Distanza di rilascio assicurata Sar

Nota: L'andamento delle aree di attivazione è indicativo



Disegni quotati

Tutte le misure nei disegni sono in mm

cavo integrato 2 m	connettore M8	cavo lunghezza 0,1 m e connettore M12	azionatore codificato Livello di codifica basso secondo EN ISO 14119
SR BD40AN2 2NC	SR BD40ALK 2NC	SR BD40AM0.1 2NC	SM B01F Distanza di azionamento 5 mm
SR BD41AN2 1NO+2NC	SR BD41ALK 1NO+1NC	SR BD41AM0.1 1NO+2NC	SM B02F Distanza di azionamento 8 mm
SR BD42AN2 1NO+1NC	SR BD42ALK 1NO+1NC	SR BD42AM0.1 1NO+1NC	

Gli articoli con il codice su sfondo verde sono gestiti a magazzino

Accessori Vedere pagina 287

I file 2D e 3D sono disponibili su www.pizzato.it

Distanziatore

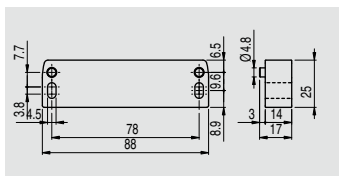

Questo distanziatore viene interposto tra i sensori magnetici di sicurezza ed eventuali superfici metalliche che possono deviare il campo magnetico: inserendo questo distanziatore tra il sensore

e il metallo, le distanze di attivazione e disattivazione del sensore rimarranno invariate.

Articolo	Descrizione
VS SP1BA1	Distanziatore per sensori serie SR B

Impiego di sensori magnetici codificati per applicazioni di sicurezza

Un sensore magnetico codificato non può essere impiegato da solo per funzioni di sicurezza in quanto esso non è dotato di modalità di funzionamento considerate sicure dalle normative (come invece ad esempio l'apertura positiva negli interruttori meccanici). Per questo motivo un sensore magnetico codificato per poter essere impiegato in applicazioni di sicurezza, deve essere obbligatoriamente connesso ad un apposito modulo di sicurezza che ne controlla il corretto funzionamento, attraverso un circuito con almeno due canali.

Limiti di utilizzo

- L'installazione deve essere eseguita esclusivamente da personale qualificato.
- Prima della messa in servizio e periodicamente verificare la corretta commutazione dei contatti e il corretto funzionamento del sistema composto dal sensore e dal modulo di sicurezza associato.
- Per le regolazioni non utilizzare un martello.
- Non utilizzare il sensore come arresto meccanico.
- Rispettare le distanze di intervento e di rilascio assicurate.
- Rispettare le prescrizioni EN ISO 14119 per interblocchi a basso livello di codifica.
- Non montare il sensore e l'azionatore in forti campi magnetici.
- Tenere lontano da limatura di ferro.

Urti, vibrazioni e usura:

- Evitare collisioni con il sensore. Urti e vibrazioni eccessive potrebbero non garantire un corretto funzionamento del sensore stesso.
- L'azionatore non deve urtare il sensore.
- In caso di danneggiamenti o di usura si deve sostituire il dispositivo completo, incluso l'azionatore.

Attenzione durante il cablaggio:

- Mantenere il carico sotto il valore indicato nelle caratteristiche elettriche.
- Quando i contatti dei sensori vengono utilizzati senza relativo modulo di sicurezza, collegare in serie ad ogni contatto, il fusibile di protezione indicato nelle caratteristiche elettriche.
- Togliere tensione prima di accedere alle connessioni dei contatti dell'interruttore, anche durante il cablaggio.

Montaggio su materiale ferromagnetico

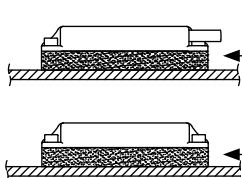

- Evitare possibilmente il montaggio del sensore e dell'azionatore su materiali ferromagnetici.
- Per evitare riduzioni delle distanze di commutazione utilizzare l'apposito distanziatore VS SP1BA1.

Distanziatore

Montaggio di più sistemi sensore-azionatore

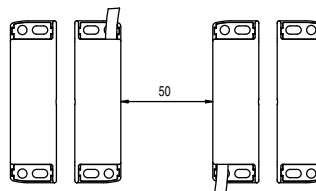

La distanza minima di montaggio fra sistemi sensore-azionatore deve essere almeno di 50 mm.